



Capitulo 8



Reciclador de Asfalto





# Reciclador de Asfalto BA 4000

Máquinas de colocação de cabo

Guinchos Renovação Tubo

Reciclador de Asfalto

Acessórios

## Favorável ao meio ambiente

## Independente

## Redução de custos



- Máquina carregada por bandeja de carregamento ajustável em altura
- Descarrega em Pá Carregadora
- Descarrega em carrinho de mão normal
- Descarrega através do portão traseiro

O reciclador BA 4000 é ideal para manutenção de grade de tubos e cabos. Onde a reparação de cabos, tubos ou pavimentos asfálticos são necessários, independentemente da hora do dia ou do ano, com o Reciclador de Asfalto Bagela BA 4000 qualquer corte no pavimento será fechado imediatamente, e qualquer obstrução de tráfego será breve.



### **Carga vazia: 1960 kg**

O Reciclador pode ser rebocado por uma carrinha, carro de passageiros normal, mas também por um camião por causa da barra de tração ajustável em altura.

**Máxima flexibilidade para a sua frota de transporte.**

As especificações estão sujeitas a alteração sem aviso prévio. Detalhes de saída dependem de condições de uso



## Bagela

8-1

Certificado de acordo com a norma DIN EN ISO 9001



# Reciclador de Asfalto BA 4000

Máquinas de colocação de cabo

Guinchos Renovação Tubo

Reciclador de Asfalto

Acessórios

- **Aprovado para a segurança.**
- **Motor insonorizado.**
- **Aquecedor óleo com termostato**
- **Máquina de carregamento.**
- **Transmissão de energia hidráulica.**
- **Descarga inferior (ex., em carrinho de mão normal)**
- **Transporte com travão de inversão automática**

## Principais características do BA 4000

1. Aquecimento indireto pelo queimador de óleo com câmara de combustão separada indireta. O queimador usa óleo de combustível claro standard que está disponível em quase todos os lugares. Economia máxima de combustível alcançada pelos segmentos orientadores de ar quente.
2. A máquina é fácil de operar e de a manter sob controlo. A transmissão de energia hidráulica permite o controlo delicado da velocidade de rotação e posição do tambor de mistura. O nível do tambor de enchimento e a temperatura da mistura são indicadas por medidores de fácil leitura.
3. O transporte conjunto garante uma boa estabilidade da máquina durante a mistura.

## Dados técnicos:

Comprimento / largura / altura	4400 / 2000 / 2000 mm
Peso vazio:	1960 kg
Motor Diesel:	Hatz 1D42Z: 4,8 kW Gerador: 2,0 KVA
Cilindro:	Cap. Tambor: 800 kg Cap.: até 4 t/h hidraulicamente conduzido
Queimador	135 kW, Fuel Taxa de consumo: 5 kg/t
Chassis:	Tande, rubber-spring axle Height adjustable tow bar
<b>N.º de pedido.</b>	<b>005.001.00</b>



As especificações estão sujeitas a alteração sem aviso prévio. Detalhes de saída dependem de condições de uso.

Bagela Baumaschinen GmbH & Co. KG

Gottlieb-Daimler-Straße 5  
D-24568 Kaltenkirchen / GERMANY  
Tel.: +49 (0) 4191 9933 – 10  
Fax: +49 (0) 4191 9933 – 99  
Email: export@bagela.de



Rua Padre Carlos Alberto F. Matos, Nº 192  
3881-904 OVAR - Portugal  
Telm: +351 (0) 256 588 273  
Fax: +351 (0) 256 585 384  
Email: comercial@michaelismartins.com





# Reciclador de Asfalto BA 7000 F BA 10000 F

Máquinas de colocação de cabo

Guinchos Renovação Tubo Reciclador de Asfalto

Acessórios

**Favorável ao meio ambiente**

**Independente**

**Redução de custos**



Com os preços dos combustíveis tão elevados, para quê carregar o asfalto para o aterro se o pode transformar logo no local.



- **Independente:** Material quente em qualquer lugar e momento.
- **Ambiente:** Sem encargos de transporte, sem desperdício de recursos, sem derramamento de asfalto.
- **Custos:** 6 litros de combustível = camada de base de asfalto de 1 tonelada

A análise de comparações nacionais e internacionais fornecem evidências para: camada de base de alta qualidade podem ser desenvolvidas a partir de asfalto partido (camada de base e topo) somente por um tratamento competente do reciclador de asfalto Bagela

As especificações estão sujeitas a alteração sem aviso prévio. Detalhes de saída dependem de condições de uso.



## Bagela

8-3

Certificado de acordo com a norma DIN EN ISO 9001

# Reciclador de Asfalto BA 7000 F BA 10000 F



Máquinas de colocação de cabo

Guinchos Renovação Tubo Reciclador de Asfalto

Acessórios

## Eficiente e cuidadoso sistema suportado pelo novo banho de calor de aquecimento e orientando os segmentos

Um novo sistema de tambor de mistura foi projetado para o processamento de asfalto fino ou para a secagem do solo. O tambor é fornecido com altas teias axiais, as quais, em combinação com uma velocidade mais elevada de mistura, assegura um aumento da absorção de calor pelo material processado.

Para descarregar o asfalto aquecido direto no local de aplicação (Valas de cabos ou tubo), o reciclador BA 7000 F pode ser equipado com uma transmissão de tração.

Estes segmentos axiais elevados, fixos no interior do tambor de mistura, estão a impedir a fuga prematura de calor e assegurar a absorção. O asfalto partido em pedaços aquecem durante a passagem dos segmentos e chegam à secção de aquecimento, como pequenos finos. Na secção de aquecimento o material é aquecido pelo calor radiante, mas, principalmente, pela parede quente do tambor de mistura.

Após 10 minutos de aquecimento a porta de descarga é para ser aberta. Dependendo do material e com carregamento contínuo a saída do Asfalto BA 7000F é até 7t / h e o BA 10000 até 10t / h.



Patent Application Publication Nov. 13, 2003 Sheet 1 of 2 US 2003/0211438

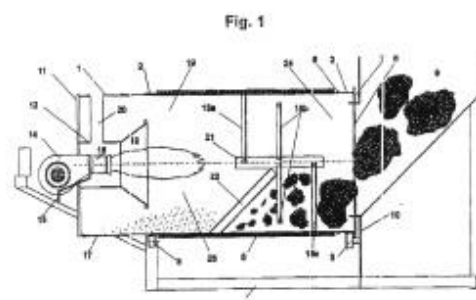

### Dados técnicos:

Modelo	Comprimento mm	Largura mm	Altura mm	Peso kg	Motor Diesel	Saída t/h	Queimador de óleo kW	Freio	Consumo de combustível	Pedido no.
<b>BA7000</b>	5400	2000	2100	2300	1Zyl. 8.6KW	max. 7	280	Superação	5 kg/t	<b>005.301.11</b>
<b>BA10000 F</b>	6750	2450	2450	5000	2Zyl. 22KW	max. 10	400	Imprensa de ar	5 kg/t	<b>006.001.11</b>

As especificações estão sujeitas a alteração sem aviso prévio. Detalhes de saída dependem de condições de uso.

Bagela Baumaschinen GmbH & Co. KG

Gottlieb-Daimler-Straße 5  
D-24568 Kaltenkirchen / GERMANY  
Tel.: +49 (0) 4191 9933 - 10  
Fax: +49 (0) 4191 9933 - 99  
Email: export@bagela.de

8-4



Rua Padre Carlos Alberto F. Matos, Nº 192  
3881-904 OVAR - Portugal  
Telm: +351 (0) 256 588 273  
Fax: +351 (0) 256 585 384  
Email: comercial@michaelismartins.com